

**OX55** APILADOR MANUAL 1.000 Kg

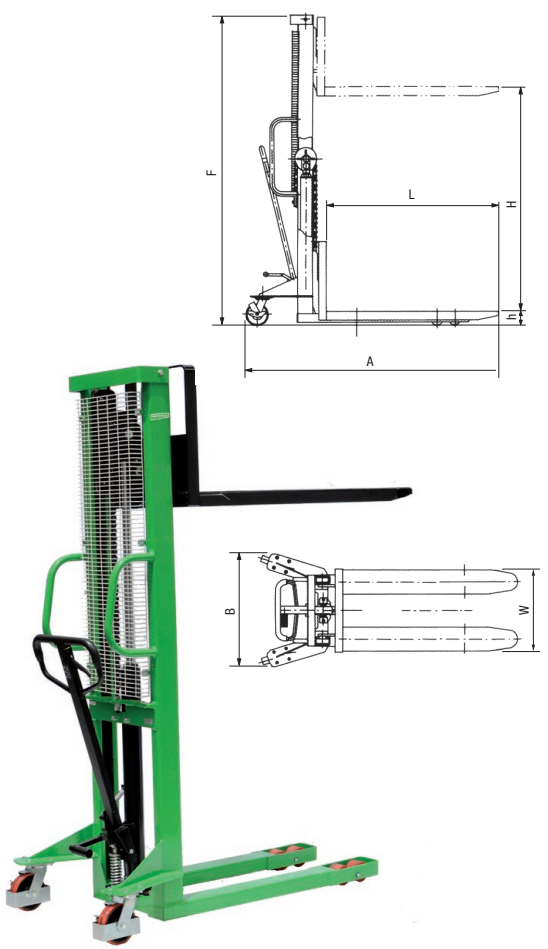

Código	Descripción	Carga <sub>MAX.</sub> Kg
<b>OX55</b>	APILADOR MANUAL	1.000
Dimensiones		OX55
Altura de elevación	H (mm)	1.600
Altura de descenso horquillas	h (mm)	90
Longitud de las horquillas	L (mm)	1.150
Ancho horquillas	W (mm)	550
Velocidad elevación	(mm/accionamiento)	25
Velocidad descenso		Ajustable
Longitud total	A(mm)	1.705
Anchura total	B(mm)	755
Altura total	F(mm)	2.080
Peso	(Kg)	214



**OX70** TRANSPALETA DE OBRA 1.500 Kg

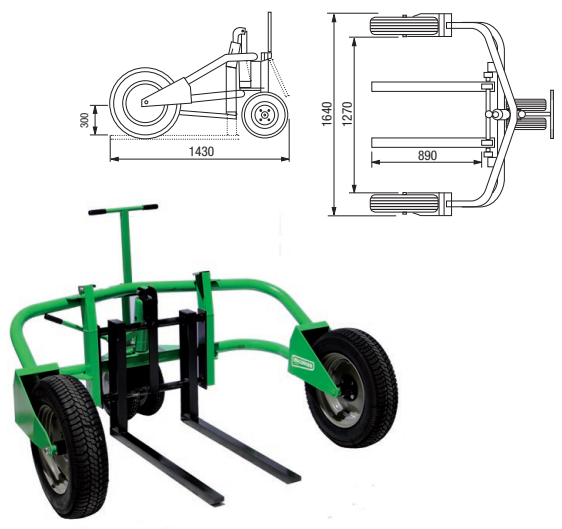

Código	Descripción	Carga <sub>MAX.</sub> Kg
<b>OX70</b>	Transpaleta OBRA	1.500
Dimensiones		OX70
Altura de elevación	(mm)	200
Altura de palet máxima	(mm)	1.200
Ancho de las horquillas	(mm)	Regulable
Longitud total	(mm)	1.430
Anchura total	(mm)	1.640
Altura total	(mm)	800
Ruedas		Neumáticas
Peso	(Kg)	170