

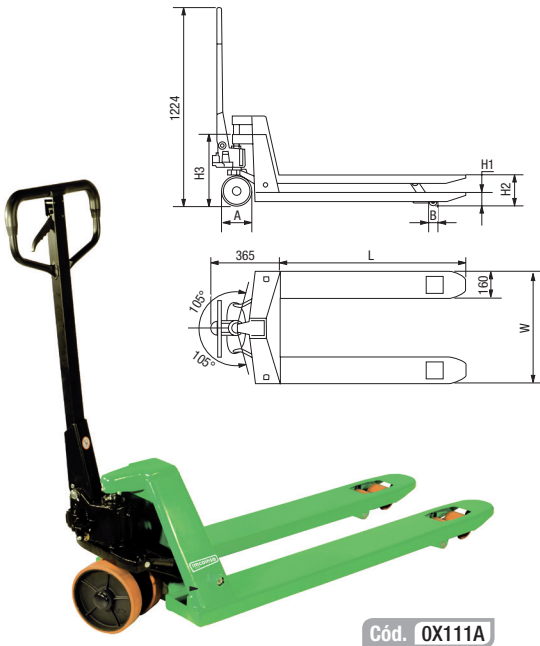

**OX101A - OX112A PROFESIONAL PLUS 2.500 Kg**

**Cód. OX111A**

Código	Descripción	Carga MAX. Kg
<b>OX101</b>	Transpaleta PROFESIONAL PLUS Ruedas NYLON	2.500
<b>OX111</b>	Transpaleta PROFESIONAL PLUS Ruedas POLIURETANO	2.500
<b>OX112</b>	Transpaleta PROFESIONAL PLUS Ruedas CAUCHO	2.500

**Doble tandem + rueda de ataque.**

**Empuñadura de caucho**  
Mayor confort.

**Nuevas ruedas**  
Caucho macizo y llanta metálica

**Fácil rodadura**  
Diámetro de ruedas extragrande.

**Grupo hidráulico sobredimensionado 2.500 kg.**  
Protección del muelle.  
Pedal auxiliar de bajada.

**Cód. OX112A**

Dimensiones		OX101	OX111	OX112
Altura de elevación	H2 (mm)	200	200	200
Altura de descenso horquillas	H1 (mm)	85	85	85
Longitud de las horquillas	L (mm)	1.150	1.150	1.150
Ancho horquillas	W (mm)	540	540	540
Ruedas horquillas	B (mm)	80	80	80 (PU)
Ruedas dirección	A (mm)	200	200	200
Tipo de ruedas		Nylon	Poliuretano	Caucho (PU)
Peso	(Kg)	65	71	69

**OX95 PALLET TRUCK STOP - INMOVILIZADOR TRANSPALETAS**

El sistema PALLET TRUCK STOP está diseñado para proporcionar sujeción segura y fiable en cualquier modelo de transpaleta. Simplemente coloque la rueda timón en el PALLET TRUCK STOP y en menos de dos segundos la transpaleta quedará inmovilizada.

Es el mejor dispositivo para sujetar cualquier vehículo en movimiento.

**DESCATALOGADO**

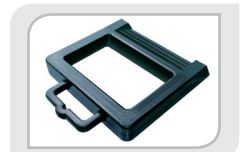

Compruebe las prestaciones del Sistema PALLET TRUCK STOP

Código	Descripción
<b>OX95</b>	PALLET TRUCK STOP Inmovilizador transpaletas